



AUTO-PARTNER



AUTORAK



AUTO-ZATOKA



BHMD



DABO



EDPOL



INTER PARTS



MOTOROL



RODON



TOMALA



OPOLTRANS

TEMAT NUMERU:

Szczegóły na str. 11



# Szkolenie

# Obsługa klienta w warsztacie

NOWA STRONA

[www.groupautopolska.pl](http://www.groupautopolska.pl)



Z przyjemnością zapraszamy na naszą nową stronę internetową [www.groupautopolska.pl](http://www.groupautopolska.pl). To baza aktualnych informacji o naszej sieci.

WITAMY W SIECI

Szczegóły na str. 17-19



AUTOSERVIS BRODNICA



AUTOSERVIS MŁAWA



AUTO-SŁAW



DAMIKO



EUROKAR



ROSIAK

GROUP AUTO UNION



EUROGARAGE



G TRUCK / TOP TRUCK







## Zapraszamy!

Przed Wami kolejne wydanie Kuriera. Zachęcamy gorąco do czytania naszego magazynu. To podsumowanie najważniejszych wydarzeń ostatniego półrocza i zapowiedź tego, co czeka nas w najbliższej przyszłości. Jak widzicie - naprawdę wiele się dzieje. Nasza sieć ciągle się rozrasta. Wciąż pojawiają się nowe atrakcyjne promocje, regularnie prowadzimy szkolenia techniczne i biznesowe. Przypominamy, że na bieżąco piszemy o nich także na naszych stronach internetowych.

**redakcja**

# KONGRES GROUPAUTO INTERNATIONAL STABILNY ROZWÓJ

Blisko 300 profesjonalistów z branży! Wśród nich przedstawiciele 46 światowych producentów i dostawców części oraz 31 krajowych grup dystrybucyjnych.

Kongres rozpoczął się wystąpieniem Hansa Eisnera CEO Groupauto International, który zaprezentował wyniki oraz rozwój grupy w aspektach międzynarodowym i lokalnym. Pomimo mało sprzyjającej sytuacji ekonomicznej szczególnie na południu Europy, Groupauto zrealizowała swoje główne cele i po raz kolejny odnotowała wzrost obrotów zarówno na poziomie istniejących partnerów jak i przez pozyskanie nowych członków. Obecnie Groupauto w zakresie dystrybucji części jest obecna w 45 krajach z blisko 2900 punktami sprzedaży. Stabilnie rozwijają się koncepcje serwisowe, które stanowią fundament dla rozwoju członków. 4500 serwisów zrzeszonych w sieci EuroGarage (obsługa aut osobowych) oraz 700 warsztatów zrzeszonych w sieci TopTruck (ob-

sluga aut ciężarowych) potwierdzają słuszność strategii opartej na budowie tych projektów. Jak co roku odbyło się także ogłoszenie wyników rankingu „Dostawca Roku”. Tytuł dostawcy roku uzyskała firma KYB. W kategorii „sprzedaż” statuetkę otrzymała firma SCHAEFFLER, w kategorii „marketing”: firma SACHS, w kategorii „logistyka” firma SKF, oraz w kategorii „jakość” firma VALEO. Podczas bardzo intensywnie spędzonych 3 dni odbyło się blisko 700 indywidualnych spotkań pomiędzy dostawcami, a członkami GAI. Nie zabrakło, także okazji do wymiany doświadczeń.

Tegoroczny Kongres organizowany przez Groupauto International odbył się w Palma de Mallorca.



Hans Eisner



**BHMD**



## BHMD: NTN-SNR, Kavo, Febi

Firma BHMD rozszerza ofertę do aut azjatyckich

Wraz z początkiem tego roku firma BHMD rozszerzyła swoją ofertę o części do samochodów azjatyckich. **To olbrzymi krok naprzód – chodzi o tysiące referencji do modeli popularnych i tych nietypowych.** Najważniejsze marki produktów, które tworzą nową ofertę, to NTN-SNR, Kavo, oraz specjalistyczna gama zawieszenia do samochodów japońskich i koreańskich produkcji Febi. O ile Febi i NTN-SNR są markami, których nie trzeba przedstawiać, o tyle Kavo Parts to na naszym rynku oferta zupełnie nowa.



Kavo Parts to m.in. filtry, hamulce, zawieszenie, części elektryczne, rozrządu, itd.

## Zmieniliśmy nazwę

Group Auto Union Polska  
Spółka z ograniczoną odpowiedzialnością

**Groupauto Polska**  
Spółka z ograniczoną odpowiedzialnością

Uprzejmie zawiadamiamy, że na podstawie postanowienia z dnia 12 grudnia 2013 r. Sąd Rejonowy dla m. st. Warszawy w Warszawie, sygn. Akt: WA.XII NS – REJ/059669/13/825 uległa zmianie nazwa naszej Spółki z dotychczasowej Group Auto Union Polska Spółka z ograniczoną odpowiedzialnością na Groupauto Polska Spółka z ograniczoną odpowiedzialnością.

Zmianie uległa jedynie nazwa naszej Spółki. Zarówno jej forma organizacyjna, jak i numery wpisu do Krajowego Rejestru Sądowego, NIP, REGON pozostają bez zmian. Zmiana nazwy nie wpływa również na stosunki prawne z Klientami i Kontrahentami, ani na zobowiązania Spółki.

Zmienił się także adres naszej strony internetowej oraz jej szata graficzna:

**www.groupautopolska.pl**

**Zapraszamy!**



W Inter Parts pojawiła się marka PROCARO. To wysokiej jakości kompletne zestawy przegubów.



**INTER PARTS**



## Inter Parts: więcej i szybciej

Nowe referencje części zamiennych, zmiana logistyki magazynowej

2014 r. w Inter Parts upłynie pod znakiem poszerzenia oferty i unowocześnianiu logistyki. **Na uwagę zasługuje nowoczesny system magazynowy oparty na pierwszym w Polsce automatycznym cross-belt sorterze** sortującym do 9 tys. paczek na godzinę, system wind platformowych i słupowych oraz taśmociągów, a także innowacyjny system pakowania. W Inter Parts powiększy się także liczba referencji do motocykli. **Części można nabywać w oddziałach firmy oraz przez [www.motocykle-czesci.pl](http://www.motocykle-czesci.pl).**

**WIX**<sup>®</sup>  
FILTERS



**WIX, A Filter for  
every application**

*WIXtreme protection*

[wixeuropa.com](http://wixeuropa.com)



**RODON**

## Nowe filie RODON

Teraz także w Rawiczu  
i w Środzie Wielkopolskiej

W drugim półroczu 2013 r. Rodon otworzył dwa nowe punkty sprzedaży: w Rawiczu i Środzie Wielkopolskiej. We wrześniu został uruchomiony oddział rawicki mieszczący się przy ulicy Kamińskiego 23. W pierwszych dniach grudnia firma Rodon uruchomiła punkt sprzedaży w Środzie Wielkopolskiej przy ulicy Żwirki i Wigury 3C. Nowe filie zapewniają klientom szeroki asortyment oraz codzienne dostawy towaru.

**Hurtownia Rodon poszerzyła swój asortyment o m.in.: komplety rozrządów firmy Bosch, zimowy płyn do spryskiwaczy, zestawy montażowe osłon silnika, czy zaczepy zderzaków firmy Romix.**

Coraz bardziej zaawansowane rozwiązania techniczne w pojazdach. Wymuszają konieczność stałego podnoszenia kwalifikacji. Firma Rodon od lat szkoli nieprzerwanie zarówno klientów jak i swoich pracowników. Pierwsze tegoroczne szkolenia odbyły się 1 i 2 marca w Lesznie.



RODON w Rawiczu...



... i w Środzie WLKP

**AUTO-PARTNER**

## Nowy system logistyczny



Firma Auto-Partner konsekwentnie realizuje strategię dynamicznego rozwoju. W trosce o wysoki standard realizacji zamówień, zarząd firmy zdecydował o implementacji nowego systemu logistycznego, który umożliwi obsługę wszystkich procesów magazynowych za pomocą czytników kodów kreskowych. System został zaprojektowany w taki sposób, aby poszczególne operacje rejestracji przyjęcia i wydania z magazynu zajmowały jak najmniej czasu. Równie ważne było zmniejszenie ilości błędów związanych z identyfikacją towarów oraz pełne zautomatyzowanie wykonywanych czynności. **Rok 2014 to także niepowtarzalna okazja, aby wziąć udział w przygotowanych przez firmę Auto-Partner akcjach sprzedażowych. Na szczególną uwagę zasługuje promocja produktów marki BOSCH oraz CASTROL, w której główną nagrodą jest Skoda Citigo oraz zagraniczna wycieczka All Inclusive. Szczegóły akcji na stronie [www.autopartner.pl](http://www.autopartner.pl).**



## FTE REGENERUJE

Firma FTE znana głównie z układów hydrauliki hamulcowej i sprzęgłowej dynamicznie rozwija nowy asortyment produktów. Chodzi o regenerowane zaciski hamulcowe. W obecnej ofercie jest już ok. 1600 referencji co pokrywa zapotrzebowanie ok. 85% rynku aut osobowych. Regenerowane zaciski hamulcowe pod względem jakościowym nie ustępują nowym. Mają także 2-letnią gwarancję producenta.



## OSRAM doświetla

Firma **OSRAM** wprowadziła nową wersję reflektorów Ostar Headlamp Pro, która umożliwi masowe zastosowanie zaawansowanych systemów oświetlenia przedniego AFS, które podczas pokonywania zakrętów dostosowuje się do kierunku. Jest to możliwe dzięki komponentom LED, użytym w reflektorach **OSRAM Ostar Headlamp Pro**. Pozwala ono na niezależne sterowanie każdym z pięciu chipów umieszczonych w nowej diodzie, co oznacza, że źródła światła mogą być indywidualnie włączane lub wyłączane. Dzięki LED pojedyncze chipy są włączane i wyłączane za pomocą inteligentnego systemu sterowania. System ten wykorzystuje czujniki i elektroniczne komponenty do światła drogowych (długich), które elastycznie doświetlają obszary w zakresie wiązki światła reflektora głównego w taki sposób aby nie oślepić nadjeżdżających z naprzeciwka.

**AUTORAK**

## AUTORAK: nowa siedziba

W Tarnobrzegu,  
na ul. Sikorskiego 86

Firma Autorak zmieniła siedzibę. **Obecny adres firmy to Tarnobrzeg ul. Sikorskiego 86.** Nowe, większe powierzchnie magazynowe pozwoliły zwiększyć

dostępność części i komponentów do układów zasilania paliwowego jak też narzędzi i urządzeń do obsługi tych układów. Autorak, mając duże doświadczenie w dziedzinie DIESLA prowadzi fachowe doradztwo oraz zaopatrzenie serwisów specjalizujących się w diagnostyce i naprawie układów DIESLA.



Zapraszamy do odwiedzenia nowej siedziby firmy Autorak

**SZUKAJ PROMOCJI NA  
[WWW.MOTOROL.PL](http://WWW.MOTOROL.PL)**

**MOTOROL**

## MOTOROL poszerza ofertę

Oleje Motul, kompresory DENSO

Firma MOTOROL poszerzyła swoją ofertę o oleje MOTUL. Rozszerzyła także ofertę DENSO o kompresory klimatyzacji. Wraz z początkiem roku zakończyła się kolejna edycja promocji dla klientów. Firmy, które zrealizowały wymagane cele wezmą udział w wyjeździe szkoleniowym do Włoch. **Z nadejściem sezonu wiosennego MOTOROL przygotowuje się do akcji związanych z promowaniem bezpieczeństwa, które mają na celu przeprowadzanie testów sprawności zawieszania, hamulcowego oraz elektrycznego. Równocześnie przygotowywane są szkolenia produktowe oraz techniczne dla klientów oraz mechaników.**



## KYB dostawcą roku



KYB Europe otrzymało prestiżową nagrodę Groupauto International (GAI) „Dostawca Roku 2013”. Przez ostatnie kilka lat KYB Europe wygrywało niemalże we wszystkich kategoriach. Jednak, bycie wybranym najlepszym dostawcą przez całą grupę Group Auto International zrzeszającą ok. 1 200 członków stanowi wielkie wyróżnienie.

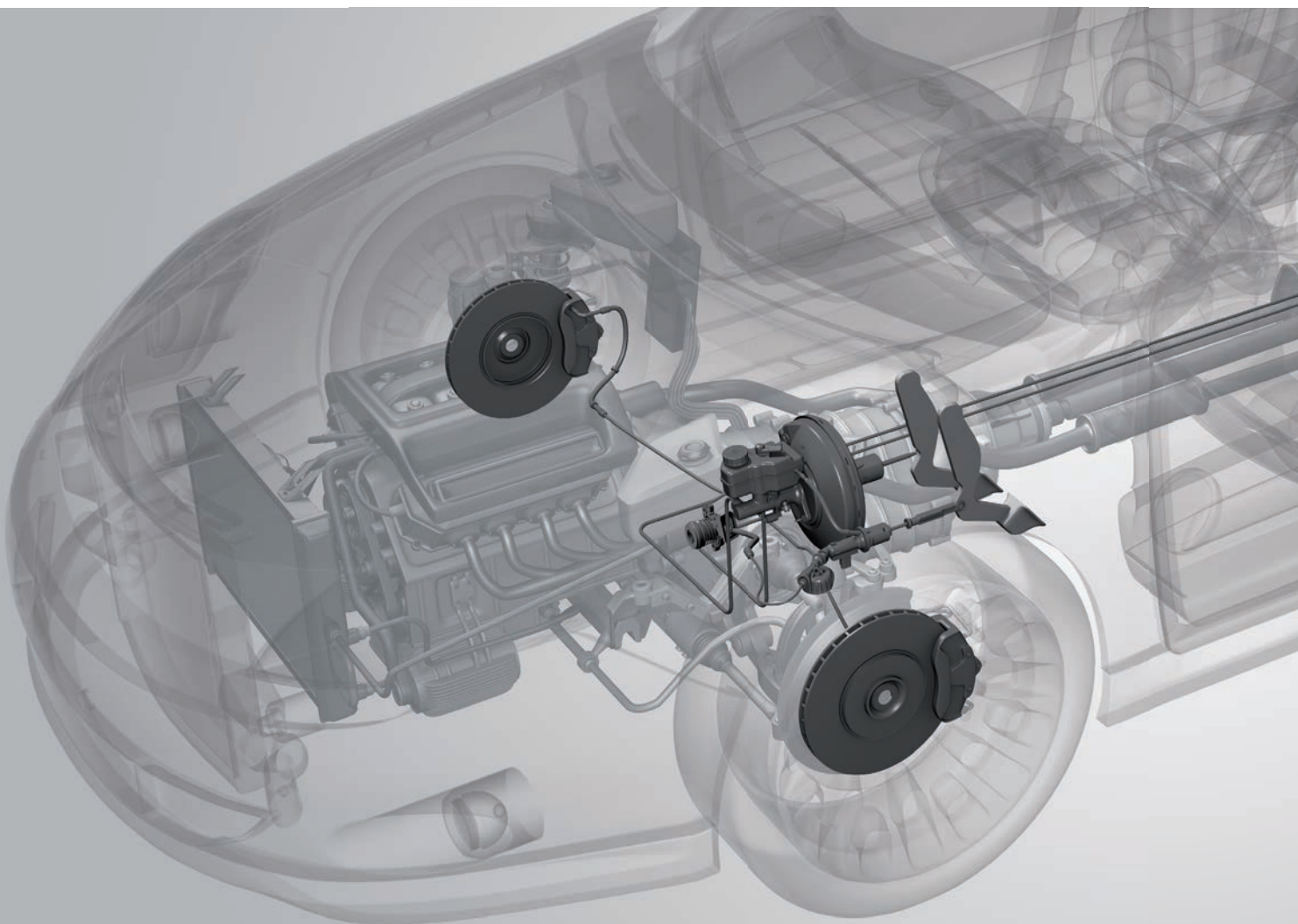

FTE automotive – Innovation drives

## WIZJA ZNALEZIENIA ROZWIĄZANIA

HYDRAULICZNE UKŁADY HAMULCOWE I SPRZĘGŁOWE OD EKSPERTA

FTE automotive produkuje ponad 9.500 części do ponad 35.000 typów pojazdów. Skorzystaj także i Ty z jakości naszych wyrobów, które dorównują pod tym względem częściom oryginalnym. Działamy na rynku części pogwarancyjnych, gdzie w dziedzinie rozwoju jesteśmy partnerem zakładów z branży motoryzacyjnej – dla zadowolenia Twoich klientów.

▼ [www.fte.de](http://www.fte.de)



FTE automotive – lider globalnego rynku systemów hydraulicznego uruchamiania sprzęgieł



**AUTO-ZATOKA**

## Nowy oddział Auto-Zatoki

W Opolu, przy ul. Obrońców Stalingradu 26

Nowy rok dla każdego z Nas jest bardzo ważnym wydarzeniem. Od początku roku wyznaczamy sobie nowe cele do osiągnięcia i dążymy do przełamania kolejnych barier. Powyższa reguła sprawdziła się w przypadku opolskiego oddziału Auto-Zatoki, który z nastaniem Nowego Roku rozpoczął pracę w nowym magazynie przy ul. Obrońców Stalingradu 26 w Opolu. Nowa rozbudowana powierzchnia magazynowa i powiększona oferta to odpowiedź na ciągle rosnące zapotrzebowanie odbiorców hurtowych i detalicznych.

**Auto-Zatoka filia Opole, ul. Obr. Stalingradu 26, 45-594 Opole,  
Telefon: 77 453-07-46 lub 77 452-18-40; www.auto-zatoka.opole.pl**

## FEBI w BBC



W reportażu Telewizji BBC o niemieckich przedsiębiorstwach średniej wielkości: Firma Ferdinand Bilstein GmbH + Co. KG przedstawiona została w brytyjskiej telewizji jako przykład sukcesu. Stacja BBC pochwaliła sukces niemieckich przedsiębiorstw średniej wielkości, a jako przykład podała znaną na całym świecie firmę z Ennepetal – Ferdinand Bilstein GmbH + Co. KG. Tem reportażu stał się zamiar wybudowania centrum administracyjno-logistycznego w południowo-angielskim Hrabstwie Kent.

**EDPOL**

## EDPOL: bawi, szkoli i sprzedaje

Spotkanie z Klientami, produkty, szkolenia

Firma EDPOL zakończyła ubiegły rok tradycyjnym podsumowaniem współpracy z klientami oraz dostawcami. Podczas przygotowanego z tej okazji spotkania na Klientów czekały liczne niespodzianki - m.in. pokaz tańców brazylijskich oraz pokazy sztuki walki Capoeira podczas których goście sprawdzali swoje umiejętności. W trakcie części oficjalnej spotkania zostały wręczone nagrody za całoroczną współpracę dla naszych najlepszych klientów. **Z Nowym Rokiem EDPOL przygotowuje się do rozszerzenia oferty o kolejne linie produktowe i szereg promocji dla klientów hurtowych z atrakcyjnymi nagrodami oraz cykl szkoleń podnoszących kwalifikacje dla klientów oraz pracowników firmy. W pierwszej kolejności planowane są szkolenia z firmą Schaeffler Polska oraz Magneti Marelli.**



Atrakcją spotkania były pokazy tańców brazylijskich oraz sztuki walki Capoeira.

## WIX: nr. 4 w Europie



WIX-FILTRON to 4 największy producent filtrów w Europie. Wielkość europejskiego oddziału całej korporacji najlepiej obrazują liczby: Dzięki wysiłkowi 1200 pracowników co roku 60 mln filtrów jest eksportowanych do 70 krajów świata. WIX-FILTRON dostarcza filtry na pierwsze wyposażenie do niemal wszystkich europejskich koncernów motoryzacyjnych.

**OPOLTRANS**

## Jesteśmy zawsze tam, gdzie Ty

OPOLTRANS: ta firma ciągle się rozwija.

OPOLTRANS jest jednym z największych w Polsce, dystrybutorów części zamiennych i materiałów eksploatacyjnych do samochodów ciężarowych, autobusów, naczep i półciężarówek. Rozpoczął swoją działalność w 1990 roku, jako sklep z częściami do samochodów użytkowych.

OPOLTRANS posiada obecnie sieć 40 hurtowni, rozmieszczonych w całym kraju. Siedziba firmy wraz z magazynem centralnym mieści się w Brzeziu koło Opola, gdzie do dyspozycji sieci handlowej, znajduje się, centralny magazyn wysokiego składowania o powierzchni ponad 30.000 m<sup>2</sup>. Ciągłe i coraz wyższe

wymagania, stawiane przez klientów z branży transportu ciężarowego, wymuszają na OPOLTRANS ciągły rozwój.

W związku z wymaganiami klientów, w ostatnich latach zainwestowano dużo środków finansowych w nowoczesną infrastrukturę obiektów, a w tym, powierzchnie ekspozycyjne, magazynowe i logistykę magazynową.

Oprócz tego, OPOLTRANS dużo zainwestował w poszerzenie asortymentu handlowego i usług, dostępność towarów, czyli stany magazynowe, transport, szkolenia handlowe, wdrożenie procedur ISO, itd. a to wszystko, w celu zapewnienia szybkiej i sprawniej obsługi klienta, z branży transportu ciężarowego.

W planach firmy znajduje się poprawa i rozszerzenie kompleksowej obsługi klientów, żeby sprawnie pomagać klientom, a czas, na obsługę i naprawy oraz przestoje samochodów ciężarowych, skrócić do koniecznego minimum.

OPOLTRANS, to zawsze i niezmiennie, propozycja partnerstwa dla klientów rynku, branży samochodów ciężarowych.

Motto OPOLTRANS „Jesteśmy zawsze tam, gdzie Ty” jest stale aktualne i ono od zawsze wyznacza kierunki działania i rozwoju firmy. Partnerstwo pomaga być bliżej klienta i rozumieć jego potrzeby. Dlatego OPOLTRANS stale i niezmiennie inwestuje w rozwój i partnerstwo.

## NGK: nowe świece

Firma NGK wprowadziła na rynek dwie nowe świece żarowe. Mogą być one stosowane w modelach Mitsubishi, Renault i Dacia. Nowe produkty to CZ251 (D-Power 76) oraz Y1035AS (D-Power 77). Świeca CZ251 jest ceramiczną świecą żarową z systemem Quick Glow System. Z kolei świeca Y1035AS jest świecą żarową z metalowym prętem z systemem Advanced Quick Glow System. Średnica tej świecy żarowej ma jedynie 3,5 mm.



# TYM RAZEM SIĘ NIE ZAWIEDZIESZ



BUBULLE II  
1/12-03/12

BUBULLE III  
04/12-06/12

BUBULLE VI  
08/12-10/12

BUBULLE VII  
10/12-12/12

DOC\_RAPFES12013\_PLA - S&P - 307320 - Conception et réalisation/Service publicité NTN-SNR - © NTN-SNR 11/2013 - Photos: Frank Wasserfuhrer/Shutterstock



Złej jakości kopia może wydawać się atrakcyjna...  
Wybierając ją, ryzykujesz tym że może Cię zawieść, w momencie gdy niezawodność, bezpieczeństwo oraz pewność klienta są kluczowe.  
Ekspert, producent, renomowany dostawca, NTN-SNR broni oryginalnej jakości wraz z producentami samochodów oraz firmami niezależnego rynku części zamiennych. Dlatego właśnie NTN-SNR jest godnym zaufania Partnerem w Państwa działalności.



Available on the  
App Store

[www.ntn-snr.com](http://www.ntn-snr.com)



With You



**Szkolenie biznesowe**

# Kto i jak może skontrolować Twój warsztat?

Nasza ekspert radzi jak przygotować się do kontroli w warsztacie samochodowym.

Kontrolę. Nikt za nimi nie przepada, ale prędzej czy później każdy warsztat ma z nimi do czynienia. Podczas ubiegłorocznego szkolenia nasza ekspert wyjaśniała, które instytucje są uprawnione do przeprowadzania kontroli w warsztatach samochodowych, w jakiej formie mogą one przebiegać i – oczywiście – jak się do nich przygotować.

Największym zainteresowaniem cieszyły się części poświęcone kontrolom Państwowej Inspekcji Pracy i Sanepidu.

## Co wolno, a czego nie?

Uczestnicy z zainteresowaniem zapoznali się z ogólnymi zasadami prowadzenia kontroli, listami instytucji, które uprawnione są do kontroli niezapowiedzianych oraz tych, które muszą być wcześniej sygnalizowane. Fakt, że niektóre kontrole muszą mieć pisemnie uzasadnienie i nie mogą rozciągać się poza określony wymiar czasowy w ciągu roku dla poszczególnych

wielkości przedsiębiorstw był dla wielu uczestników prawdziwym zaskoczeniem. Zdziwienie wywołała informacja, że w określonych przypadkach właściciel warsztatu może wnieść sprzeciw wobec podjęcia kontroli i jej wykonywania, w ten sposób czasowo zatrzymać czynności kontrolne. Szczegóły prawne takiej możliwości były dokładnie omawiane.

## Śpiewać... nie każdy może

Spore zainteresowanie budziły kwestie gospodarki odpadami oraz coraz bardziej popularna ostatnimi czasy sprawa legalności użytkowania oprogramowania warsztatowego. Pełnym zaskoczeniem okazały się ograniczenia prawne w kwestii publicznego odtwarzania muzyki. Podczas szkolenia mechanicy zapoznali się z podstawowym „taryfikatorem” mandatowym stosowanym przez kontrolerów. Dowiedzieli się także w jakich przypadkach karą będzie czasowe zamknięcie warsztatu.



Nasza ekspert – Monika Gryz (BETiS)



Dziękujemy firmom: KYB i Castrol za współpracę przy organizacji szkolenia, a EuroWarsztaty tradycyjnie już zapraszamy na kolejne szkolenie wiosną 2014.

## TE INSTYTUCJE MOGĄ SKONTROLOWAĆ TWÓJ WARSZTAT!

W Polsce do kontroli warsztatów uprawnionych jest ok. 40 różnych instytucji. Oto pierwsza dziesiątka najbardziej popularnych:

1. PIP – Państwowa Inspekcja Pracy
2. PIS – Państwowa Inspekcja Sanitarna (Sanepidu)
3. UDT – Urząd Dozoru Technicznego
4. PSP – Państwowa Straż Pożarna
5. WIOŚ – Wojewódzki Inspektorat Ochrony Środowiska
6. ZAIKS – Związek Autorów i Kompozytorów Scenicznych
7. UOKiK – Urząd Ochrony Konsumentów i Konkurencji
8. ZUS – Zakład Ubezpieczeń Społecznych
9. US – Urząd Skarbowy
10. Nadzór Budowlany



## PROMOCJE

### WIX, Castrol i Febi

## „Świąteczne prezenty w EuroWarsztacie”

W naszej ubiegłorocznej jesienno – zimowej promocji każdy EuroWarsztat, który dokonał u właściwego dystrybutora Groupauto Polska zakupów na liniach WIX, Castrol i Febi w terminie od 02.11.2013 do 30.11.2013 wypracowując określony obrót otrzymał pakiet prezentów dla swoich klientów. Ponadto EuroWarsztaty, które w tym czasie przekroczyły kolejny próg obrotowy mogły skorzystać z kampanii marketingowej.



### Shell

## EuroWarsztat i Shell zapraszają na film!

EuroWarsztaty, które w grudniu dokonały zakupów produktów marki Shell na kwotę 2500 netto u dystrybutorów regionalnych Groupauto Polska otrzymały w nagrodę pakiet biletów do kina. Bilety przeznaczone były na nagrody dla Klientów wymieniających olej na Shell. Liczba pakietów była ograniczona.

**Uwaga! Promocja tak spodobała się naszym Klientom, że w marcu 2014 ruszyła jej kolejna edycja!**

### EuroWarsztat i Shell zapraszają na film!



### Exide

## Nagrody za wybór akumulatorów Exide!

Do 21 marca trwała promocja dla serwisów sieci EuroWarsztat przy współpracy z marką Exide. Serwisy mogły odbierać nagrody w zamian za zakup produktów Exide i Centra u Partnerów GROUPOAUTO Polska w czasie trwania promocji.



### Liqui Moly

## Za zakupy produktów Liqui Moly 2x więcej pkt.!!

Trwa „Mnożenie punktów” w Programie Lojalnościowym EuroClub. Czas trwania promocji: cały II kwartał. Za zakupy produktów Liqui Moly u Partnerów GROUPOAUTO Polska, każdy EuroWarsztat otrzyma PODWÓJNĄ liczbę punktów.

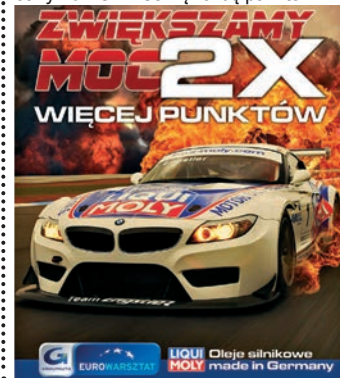



# KYB inwestuje w przyszłość

KYB Europe kontynuuje rozwój inwestycji dla rynku części zamiennych uruchamiając nową fabrykę sprężyn zawieszenia w czeskim Chrudim.

Budowa nowej fabryki sprężyn zawieszenia - zaledwie 15km od istniejącego zakładu amortyzatorów KYB w Pardubicach - stanowi kluczowy element wsparcia dla rosnącego w Europie i Eurazji zapotrzebowania na sprężyny zawieszenia KYB K-Flex. Inwestycja, której budowa trwała od maja do grudnia 2013 wyniosła ok. 10 milionów euro. Produkcję rozpoczęto z początkiem stycznia 2014 r., stopniowo zwiększając wydajność linii produkcyjnych, aby osiągnąć pełny zakres w trzecim kwartale 2014 roku.

Precyzyjnie kontrolowany proces kulowania śrutowego zwiększa wytrzymałość zmęczeniową sprężyny. Wszystkie sprężyny KYB K-Flex są fosforowane, a następnie lakierowane proszkowo, taki proces zabezpieczenia powierzchni gwarantuje wysoką twardość oraz odporność korozyjną materiału.

"Nowa fabryka sprężyn stanowi ważny element rozwoju KYB w Europie. Dzięki tej inwestycji uocnimy silną pozycję wiodącego dostawcy sprężyn na rynku części zamiennych". – podsumował Mike Howarth, Vice Prezydent KYB Europe.

## KYB wyznacza kierunek dla nowej generacji układów kierowniczych

KYB Corporation podjęło współpracę z Nissan Motor Co. Ltd w celu opracowania i wdrożenia pierwszego na świecie bezpośredniego, adaptacyjnego układu kierowniczego.

Do nowego systemu KYB będzie dostarczać sterownik (ECU), zespół przekładni oraz siłownik. System ten będzie montowany w modelu Skyline, który jest pierwszym samochodem na świecie wyposażonym w to nowe rozwiązanie.

KYB otworzyło Centrum Technologii Elektronicznych (Electronics Technology Centre), które ma umocnić pozycję firmy w zakresie nowych technologii elektronicznych. Będzie to możliwe dzięki zatrudnieniu specjalistów skupiających się na projektowaniu, badaniu i ocenie oraz technologiach produkcji komponentów elektronicznych. Należąca w całości do KYB spółka KYB Trondule Co. otworzyła fabrykę jednostek sterujących (ECU) do samochodów, które aktualnie są produkowane.

Uruchomiona została również nowa linia produkcyjna do montażu siłowników i przekładni. W przyszłości KYB zamierza wdrożyć własny, zintegrowany system w zakresie komponentów elektronicznych od projektowania poprzez prototyp, fazę badań i oceny – skończywszy na produkcji seryjnej.



Konwencjonalny układ kierowniczy przekazuje ruchy kierownicy na koła poprzez połączenia mechaniczne. Natomiast bezpośredni, adaptacyjny układ kierowniczy działa intuicyjnie i dopasowuje się do sposobu prowadzenia samochodu przez kierowcę. Rejestruje siłę, jaką kierowca przykładła do koła kierowniczego, a następnie odpowiednią informację przekazuje do jednostki sterującej (ECU), która w tym samym czasie pobiera informacje o drodze oraz o zachowaniu kół. Jednostka sterująca (ECU) przetwarza wszystkie te informacje i przekazuje kierowcy tylko te, których potrzebuje. W rzeczywistości oznacza to, iż na kole kierowniczym nie są odczuwalne żadne wibracje ani wstrząsy zawieszenia. Cały czas pozostaje bez ruchu. Przednie koła reagują na nawet najmniejsze zmiany kierunku jazdy.

KYB wytwarza i dostarcza na pierwszy montaż do wielu producentów samochodów pompy wspomagania układu kierowniczego. KYB kooperuje z Nissanem od wielu lat i współpraca w zakresie nowej, innowacyjnej technologii jest kolejnym efektem zacieśniania wzajemnych relacji.



# KYB

## Our Precision, Your Advantage

### Czy wiesz, że... ?

KYB Europe, producent oryginalnego wyposażenia fabrycznego oraz dostawca elementów układów tłumienia drgań na rynek części zamiennych do samochodów osobowych i dostawczych oferuje kompletny program składający się z:

- amortyzatorów KYB,
- sprężyn zawieszenia KYB K-Flex,
- zestawów montażowych górnego mocowania KYB SMK,
- zestawów ochronnych KYB PK.



[www.kyb-europe.com](http://www.kyb-europe.com)



**Szkolenie biznesowe**

Nasz ekspert – Andrzej Parfjanowicz uczy jak pozyskać lojalność Klienta.

# Obsługa Klienta

Naprawa samochodu to tylko połowa sukcesu. Trzeba umieć ją sprzedać!

To wszystko wydaje się oczywiste. Każdy mechanik codziennie obsługuje przynajmniej kilku Klientów. Ale czy na pewno robi to dobrze? Bo jeśli nie, to każdego dnia traci pieniądze! Podczas szkoleń w sieci EuroWarsztat pokazujemy czarno na białym jak ważna jest cała otoczka samej usługi motoryzacyjnej. Czy wiesz, że źle poprowadzona rozmowa z Klientem może go zrazić i tylko

z tego powodu już do Ciebie nie wróci? Czy na pewno dobrze zabezpieczasz się przed pomówieniami o uszkodzenie samochodu podczas naprawy? Czy na pewno dobrze przedstawiasz Klientowi wycenę usługi i potrafisz „obronić” wysoki rachunek? A może po prostu naprawiasz samochody za bezcen, bo wydaje Ci się, że tylko w taki sposób możesz zapewnić sobie stały dopływ

Klientów? Jak jesteś przygotowany do ewentualnych napraw gwarancyjnych? Czy ich potencjalne koszty uwzględniasz w cenie usługi?

**Odpowiedzi na wszystkie ważne tematy przekazujemy podczas naszych szkoleń, które organizowane są dwa razy w roku – podczas sesji wiosennej i jesiennej.**



## Cykl obsługi Klienta: 8 etapów, które budują Twoją relację z Klientem. Nie zepsuj żadnego z nich!

### 1. Powitanie telefoniczne



Rozmawiaj rzeczowo, już na tym etapie buduj dobrą relację z Klientem.

### 2. Przyjęcie zlecenia



Szczegółowo ustal zakres prac, przygotuj wstępną wycenę usługi.

### 3. Przekazanie samochodu



Odbierając samochód sprawdź, czy nie jest np. porysowany.

### 4. Ocena stanu, wskazanie usterki



Przedstaw przewidywany zakres prac, podkreśl ich zakres i skalę trudności.

### 5. Informacja o wykonaniu naprawy



Poinformuj o wykonaniu naprawy, przedstaw zakres prac i cenę.

### 6. Przekazanie kluczyków



Przekazując auto zbuduj pozytywną aurę, przygotuj Klienta do płatności.

### 7. Wystawienie rachunku



Musisz „obronić” cenę i przekonać Klienta, że są to dobrze wydane pieniądze.

### 8. Kontakt posprzedażny



Za kilka dni zadzwoń, zapytaj o stan samochodu

# Sztuka dosprzedaży - nasz ekspert radzi:

Sztuka skutecznej dosprzedaży może w istotny sposób zwiększyć obroty Twojego warsztatu. Oto najbardziej popularne produkty, które możesz zaoferować „przy okazji” swoim Klientom!

Sztuka dosprzedaży to sztuka sprzedaży Klientom warsztatu produktów dodatkowych. Pozornie nie są związane z głównym powodem wizyty, ale mogą zainteresować Klienta, trzeba tylko wyczuć, co faktycznie może się mu jeszcze przydać. Mogą to być usługi, części lub akcesoria. Oferta zależy od możliwości warsztatu, kreatywności właściciela oraz personelu oraz od wytrenowania.

„Dosprzedaż” to bardzo ważne źródło dodatkowego dochodu. W szczególnych przypadkach może niemal podwoić ogólną wartość sprzedaży w warsztacie.

### Przykładowe rzeczy (produkty/usługi), które możesz zaoferować Klientowi przy okazji jego wizyty w serwisie

#### AKCESORIA, CZĘŚCI:

- Zapasowe żarówki świateł
- Wycieraczki
- Płyn do spryskiwaczy
- Inne kosmetyki samochodowe
- Szczotki i skrobaczki do odśnieżania
- Dywaniki
- Pokrowce na fotele
- Foteliki dla dzieci
- Trójkąt ostrzegawczy
- Gaśnica
- Apteczka
- Kołpaki

#### USŁUGI:

- Mycie nadwozia samochodu
- Kontrola i pompowanie kół
- Regulacja hamulca ręcznego
- Wymiana oleju silnikowego
- Wymiana akumulatora
- Wymiana płynu hamulcowego
- Regulacja świateł
- Wymiana filtra kabinowego
- Wymiana tłumika
- Sezonowa wymiana kół
- Obsługa klimatyzacji
- Ogólny przegląd techniczny samochodu



Podajemy jedynie przykłady. Każdy mechanik musi we własnym zakresie opracować własną listę dosprzedaży.



# NIEZASTĄPIONE!



**Świece zapłonowe NGK.**  
Kosmicznie dobre.  
Po prostu nie z tego świata.

Skutecznie do celu  
ze świecami zapłonowymi NGK.





**Szkolenie techniczne**

# CVT i DSG

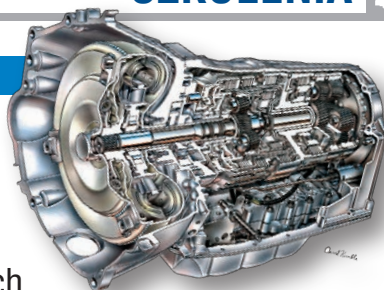

## Budowa i obsługa automatycznych skrzyń biegów w autach osobowych

W dniu 12 lutego 2013 w centrali firmy Auto-Partner w Gdańsku odbyło się szkolenie techniczne pod tytułem „Automatyczne skrzynie biegów: CVT, DSG 6 i DSG 7”, na które zostali zaproszeni mechanicy EuroWarsztatów z Pomorza.



Popularność skrzyń CVT oraz DSG wzrasta lawinowo. Na szkoleniach - pełna frekwencja.

**NA PRZYKŁADACH AUDI, BMW I VW**

## SZKOLENIE Z OBSŁUGI ZAWIESZEŃ PNEUMATYCZNYCH

We współpracy z regionalnym dystrybutorem firmą Edpol w dniu 22.10.2013 odbyło się szkolenie techniczne, którego tematem były Zawieszania Pneumatyczne. W trakcie szkolenia dokonano

prezentacji merytorycznej zawiesznień na przykładach VW, Audi, BMW na podstawie wybranych modeli. Szkolenie prowadził trener z bogatym doświadczeniem praktycznym.

**Skrzynie dwusprzęgłowe DSG**

# Duma Volkswagena

Volkswagen jako pierwszy spopularyzował dwusprzęgłowe skrzynie biegów pod nazwą DSG. Obecnie mają je w ofercie niemal wszyscy producenci aut osobowych.

Pierwszą skrzynią DSG zastosowaną w 2002 roku przez Volkswagena była przekładnia DQ250. Miała 6 biegów do jazdy w przód i dwa sprzęgła pracujące w oleju. Pracowali nad nią inżynierowie z Volkswagena oraz firmy BorgWarner. W 2008 roku na rynku pojawił się zupełnie nowy produkt,

przeznaczony do silników o mniejszym momencie obrotowym (do 250 Nm, 1.4 TSI, 1.8 TSI). Była to przekładnia 7-biegowa DQ200. W przeciwieństwie do DQ250 ma zespół dwóch sprzęgieł suchych. Skonstruowała ją firma LuK. W 2010 roku Volkswagen wprowadził najnowszą skrzynię własnej konstrukcji: DSG - DQ500 - współpracuje z silnikami, które rozwijają moment do 600 Nm, ma 7 biegów, ale zestaw sprzęgieł mokrych.

**Obsługa**

W modelach grupy Volkswagena, np. w Passacie B6 najbardziej popularną skrzynią DSG jest starszy 6-biegowy model

DQ250. Statystycznie skrzynia ta wytrzymuje bez większych problemów ok. 200 tys. km. Kluczowe znaczenie dla jej trwałości ma jednak przestrzeganie terminów wymian oleju - co 90 tys. km. Taka wymiana to niestety wydatek ok. 1000 zł.

We wprowadzonych w późniejszym czasie wersjach 1.4 TSI stosowane są 7-biegowe skrzynie LuK-a DQ200 ze sprzęgłami suchymi. Mają one dwa odrębne układy hydrauliczne: przekładni mechanicznej i modułu mechatronicznego. W obydwu producent nie przewiduje wymiany oleju. Na żywotność skrzyń DSG olbrzymi wpływ na sposób eksploatacji. Czynniki niekorzystne to dynamiczna jazda, jazda w korkach, holowanie przyczep. W przypadku wersji DQ250 trudne warunki eksploatacji są podstawą do skrócenia interwałów między wymianami oleju.



Specjalista w dziedzinie łożysk, rozrządów, elementów zawieszenia, sprzęgieł, elementów klimatyzacji.

Firma NTN-SNR, w przeciągu kilku lat stała się jednym z najważniejszych graczy na europejskim rynku samochodowych części zamiennych. Czerpiąc z kultury europejskiej i azjatyckiej, NTN-SNR oferuje swoim klientom oryginalne części, zarówno do pojazdów europejskich (VW, Fiat, Ford, Opel, Renault, Mercedes) jak i do azjatyckich (Honda, Toyota, Nissan, Subaru, Mitsubishi).

**ŁOŻYSKA**

Wciąż naszą specjalnością pozostają łożyska (kół zawieszenia, skrzyń biegów, łożyska wyciskowe, łożyska sprzężarek klimatyzacji), rolki (np. rolki prowadzące pasek rozrządu), piasty. Silna obecność we wszystkich europejskich oraz niektórych azjatyckich pojazdach umożliwiła grupie NTN-SNR zajęcie pozycji numer 1 w Europie w zakresie łożysk do kół.

**Ciekawostka: firma Mercedes, stosuje dwie marki: NTN do kół przednich i SNR do kół tylnych.**

NTN-SNR jest pomysłodawcą systemu ASB® (Active Sensor Bearing) - technologii umożliwiającej funkcjonowanie wszystkich układów inteligentnych w pojeździe: ABS, ESP, wspomaganie ruszania na wzniesieniu, itp.

**ROZRZĄD SILNIKA**

NTN-SNR oferuje również szeroki program zestawów rozrządu z paskiem w jakości OE (współpraca z firmą Dayco, ponad 400 referencji).

Zestawy NTN-SNR są oferowane są w wersji z paskiem, (referencje rozpoczynają się od przedrostka „KD...”) oraz dodatkowo z pompą wody „KDP...“



Zapraszamy na stronę: [www.ntn-snr.com](http://www.ntn-snr.com)

Zestawy zawierają wszystkie niezbędne elementy czyli: rolkę prowadzącą, napinającą, niezbędne śruby, pasek, pompę wody oraz naklejkę do zapamiętania przebiegu w dniu montażu.

**ZAWIESZENIE**

NTN-SNR ma w katalogu ponad 300 rodzajów łożysk pojedynczych kolumny Mc Pherson oraz zestawów mocowania amortyzatorów przednich i tylnych. Nasza oferta dla pojazdów europejskich jest najszerszą w Europie.

Jeśli chodzi o elementy montowane fabrycznie, NTN-SNR dostarcza również części największym producentom samochodów: BMW, FIAT, RENAULT, PSA, Hyundai, Kia, Porsche, Opel.





Nowość  
**G13**

# Jakość oryginału w każdej kropli

## KONCENTRAT DO CHŁODNIC G13

Środek antykorozyjny i przeciw  
zamarzaniu

**febi 38200 = 1,5L**

**febi 38201 = 5L**

**febi 38202 = 60L**

Numer OE:  
G 013 A8J M1

Zastępuje wszystkie poprzednie  
(G11, G12, G12+, G12+ +)

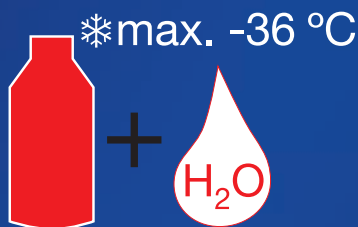
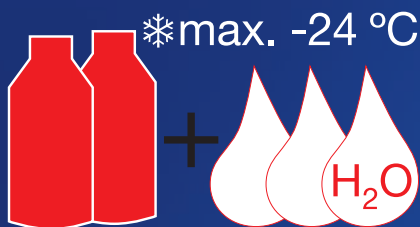
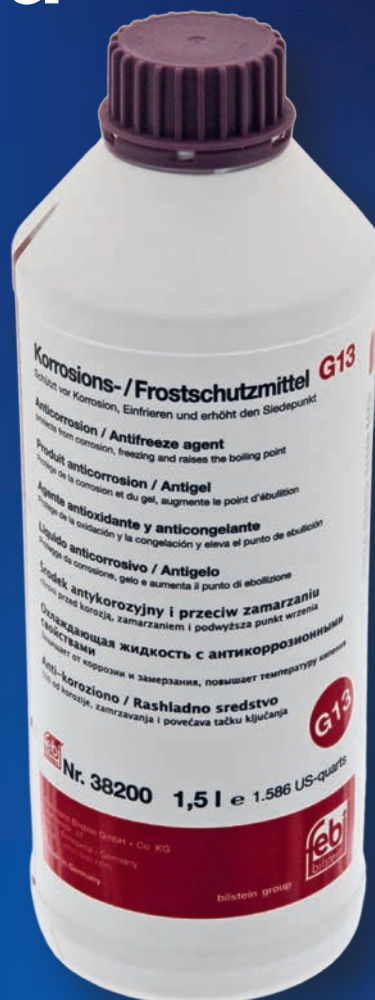

Ferdinand Bilstein Polska Sp. z o.o.

Pl. Przymierza 6 | 03-944 Warszawa | Poland

Tel. +48-22-403 47 29

Fax +48-22-403 47 28

E-mail febipolska@febi.pl

febi is a bilstein group brand

[www.febi.com](http://www.febi.com)







**Prowadzisz warsztat? To pomysł właśnie dla Ciebie!**

# Przyłącz się do nas



**Dostrzegasz wymagania współczesnego rynku? Chcesz naprawiać najnowsze modele samochodów? Otwórz się na nowe możliwości i dołącz do naszej sieci!**

Żeby skorzystać z naszej oferty, nie musisz mieć na „dzień dobry” wielkich pieniędzy. Wystarczy, że jesteś ambitny i chcesz rozwijać swój warsztat.

Sieć EuroWarsztat daje realną szansę na rozwój i konkurencję. Przynosi także inne, łatwe do wskazania korzyści:

- Wizualizacja warsztatu zgodna z systemem identyfikacji rynkowej międzynarodowej sieci serwisów
- Szkolenia i kursy z udziałem ekspertów branży motoryzacyjnej
- Udział w programie lojalnościowym EuroClub
- Wsparcie marketingowe sieci o zasięgu krajowym i lokalnym

- Kampanie wizerunkowe
- Infolinia techniczna i prawna
- Dostęp do szerokiej sieci dystrybucji Groupauto Polska,
- Dostęp do wysokiej jakości części zamiennych produkowanych przez znanych i renomowanych producentów

**W Polsce sieć EuroWarsztat liczy już około 125 serwisów. Na świecie jest ich niemal 4,5 tys. Charakterystyczne logo jest rozpoznawalne w Europie, a także w Ameryce Południowej.**



## Chcesz przystąpić do sieci EuroWarsztat?

Osoby zainteresowane bardziej szczegółowymi informacjami na temat sieci EuroWarsztat prosimy o bezpośredni kontakt z Koordynatorem Krajowym: tel: (022) 695-03-30, e-mail: eurowarsztat@eurowarsztat.pl

- Szeroki dostęp do specjalistycznej informacji technicznej
- System wzajemnej wymiany informacji,
- Wsparcie Koordynatorów Regionalnych Sieci EuroWarsztat.



## WYMAGAMY:



Każdy warsztat, który zamierza przystąpić do sieci EuroWarsztat, musi spełnić określone warunki.

To niezbędne dla utrzymania wysokiego standardu świadczonych usług. Program zakłada jednak dogodne okresy przejściowe na dostosowanie do obowiązkowych wymogów.

Pełna lista obowiązkowych, warunków przystąpienia do sieci EuroWarsztat znajduje się na stronie [www.eurowarsztat.pl](http://www.eurowarsztat.pl), w zakładkach: dołącz do nas/warunki przystąpienia do sieci EuroWarsztat.

**Wśród najważniejszych wymogów można wymienić:**

- 2 stanowiska robocze (2 podnośniki, lub 1 podnośnik i kanał)
- tester diagnostyczny
- 3 osoby zatrudnione na umowę o pracę
- Aktywny udział w działaniach sieci (szkolenia, promocje)

## OFERUJEMY 4 FILARY WSPÓŁPRACY:

### WIZUALIZACJĘ



Jednolitą wizualizację sieci, która jest rozpoznawalna przez klientów w całej Europie oraz Ameryce Południowej i gwarantuje wysoki standard obsługi. W ramach programu EuroClub członkowie sieci mają także dostęp do materiałów pomocniczych (wizytówki, odzież ochronna itp.)

### MARKETING

Serwisy zrzeszone w sieci EuroWarsztat mają dostęp do ogólnopolskich i regionalnych kampanii marketingowych. Centralizacja tych działań pozwala między innymi zmniejszyć koszty danej akcji ale także zwiększyć jej efektywność.

**Program Punktowy EuroClub** wynagradza lojalność wobec regionalnych dystrybutorów i partnerów programu poprzez przyznanie punktów, które można wymienić na nagrody w postaci wyposażenia warsztatowego lub gadżetów.



### WSPARCIE TECHNICZNE I PRAWNE



- Dostęp do bezpłatnej Infolinii Technicznej,
- Dostęp do bezpłatnej Infolinii Porad Prawnych.

- Rabaty na elementy wyposażenia warsztatowego u dystrybutorów regionalnych Groupauto Polska.

### SZKOLENIA



Każdy EuroWarsztat otrzymuje pakiet szkoleń. Są one organizowane systematycznie. Tematyka obejmuje naprawy, obsługę klienta oraz szkolenia managerskie. O wysoki poziom merytoryczny szkoleń dbają niezależni eksperci.



## Markowe „ksenony” – bezpieczeństwo z gwarancją

Lampy ksenonowe oświetlają drogę znacznie skuteczniej niż żarówki halogenowe, ale tylko pod warunkiem, że wymieniając je sięgniemy po markowe produkty.

Tylko takie zapewnią nam wysoką jakość, duży zasięg i spokój na długie lata.



Oczywiście mowa o reflektorach, które są fabrycznie przystosowane do tego typu źródeł światła, z mechanizmem automatycznego poziomowania i zmywania. Samodzielna zmiana z żarówek halogenowych na lampy ksenonowe jest niedopuszczalna. Taka przeróbka może powodować oślepienie kierowców jadących z przeciwka, gdyż łuk świetlny lampy ksenonowej jest w innym miejscu niż skrętka żarówki.

Lampy ksenonowe świecą dwukrotnie mocniej niż żarówki halogenowe i są od nich znacznie trwalsze – ich żywotność sięga 3000 godzin, podczas gdy standardowej żarówki, w zależności od typu – od ok. 550 do ok. 900 godzin. Niektórzy producenci mają w ofercie lampy ksenonowe z gwarancją – na przykład OSRAM Xenarc Original, objęte są aż czteroletnią ochroną. To właśnie takie lampy – linii Original – są stosowane na pierwszy montaż w bardzo wielu modelach samochodów.

Kierowcy, którzy preferują światło biało-niebieskie, powinni pamiętać o tym, że najwyższa dopuszczalna przepisami temperatura barwowa światła ksenonowych reflektorów samochodowych wynosi 5000 K po 12 h pracy (należy pamiętać, że temperatura barwowa lamp ksenonowych rośnie w czasie użytkowania przy jednoczesnym spadku ilości wytwarzanego światła). Aby działać w zgodzie z przepisami warto wybrać markowy produkt, np. lampy OSRAM Xenarc Cool Blue Intense. Temperatura barwowa wytwarzanego przez nie światła nie przekracza wartości dopuszczalnych normami ECE, a co nie mniej istotne – lampy te wytwarzają nawet o 20% więcej światła niż produkty linii Original.

Kolejna grupa kierowców to klienci wymagający możliwie dobrego oświetlenia drogi. Oczywiście bez przekraczania przepisów. Dla nich idealne mogą okazać się lampy ksenonowe Xenarc Night Breaker Unlimited. Zasięg tych lamp jest o 20 m dłuższy niż standardowych produktów, a ilość światła, jakie generują, jest aż o 70% większa. Temperatura barwowa wynosi 4350 K.

Lampy ksenonowe powinno się wymieniać parami, gdyż wymiana jednej sprawi, że oba reflektory będą świecić zupełnie inaczej. Lampy ksenonowe wypalają się, a w związku z tym zmienia się ilość i barwa światła. Jeśli kolor światła zmieni się na różowy lub fioletowy oznacza to, że kierowca dawno przegapił moment, w którym lampę należało wymienić. Kiedy więc powinno się wymieniać lampy ksenonowe? Gdy jej strumień świetlny spadł poniżej 80%. Ale jak to ocenić? Można spróbować zauważyć moment, w którym lampy zaczynają świecić mniej więcej jak żarówki halogenowe, czyli o połowę słabiej niż nowe. Można też obliczyć ich trwałość na podstawie przebiegu i wymienić je np. po przejechaniu ok. 120 tys. km (jeśli nie używamy światła dziennych). Ze względów bezpieczeństwa wymiany nie powinno się dokonywać samodzielnie.







Oto warsztaty, które w ostatnim czasie dołączyły do naszej sieci EUROWARSZTAT. W Polsce mamy już 125 serwisów. Na świecie – niemal 4,5 tysiąca!



## AUTO-SŁAW Sławomir Przybył

Tel. 500 071 139

ul. Byczyńska 114

46-203 Kluczbork

autoslaw@eurowarsztat.pl

GODZINY OTWARCIA

Pn.-Pt.: 8.00-16.00

So.: 8.00-14.00



## HISTORIA FIRMY

Firma AUTO-SŁAW została założona w 1979 roku przez Franciszka Przybyła. Obecnie firmą kieruje syn pana Franciszka, Sławomir. Przez 35 lat funkcjonowania na rynku, zdobyliśmy ogrom doświadczenia i zaufanie klientów. Atuty firmy to fachowa kadra, nowoczesny sprzęt i wysoka jakość wykonywanych usług. Gwarantujemy pomoc i obsługę na najwyższym poziomie.



## ZAKRES USŁUG

Kompleksowe naprawy silników, naprawy zawieszni, naprawy układów wydechowych, naprawy układów hamulcowych, naprawy układów elektrycznych, diagnostyka komputerowa, serwis klimatyzacji, wulkanizacja, sprzedaż części samochodowych.



## SPECJALIZACJA

Wszystkie dostępne marki samochodów osobowych i dostawczych.

*EuroWarsztat jest marką samą w sobie. Logo tej sieci gwarantuje najwyższą jakość usług oraz bezpieczeństwo i zadowolenie każdego klienta - to cechy dla nas najważniejsze, z którymi się utożsamiamy.*



## DAMIKO

Tel. 12 280 65 45

Liszki 253

32-060 Liszki

damiko@eurowarsztat.pl

www.damiko.eu

GODZINY OTWARCIA

Pn.-Pt.: 8.00-18.00

So.: 8.00-14.00



## HISTORIA FIRMY

Firma DAMIKO została utworzona w 2006 r. Od początku koncentrujemy się na sprzedaży części. Wychodząc naprzeciw potrzebom klientów oraz wymaganiom rynkowym na początku 2013 r. firma poszerzyła ofertę o serwis samochodowy, a w połowie roku przystąpiła do europejskiej sieci EuroWarsztat. Naszym celem jest zapewnienie szerokiej oferty części zamiennych, precyzyjny dobór, szybka, fachowa i miła obsługa.



## ZAKRES USŁUG

Sprzedaż części samochodowych, mechanika pojazdowa w pełnym zakresie, diagnostyka komputerowa, serwis klimatyzacji, elektryka, układy wydechowe, wulkanizacja.



## SPECJALIZACJA

Wszystkie dostępne marki samochodów osobowych i dostawczych.

*Przystąpienie do sieci EuroWarsztat wpływa na ciągły rozwój firmy. Dostęp do szkoleń daje możliwość nieustannego dokształcania co przekłada się na wyższy poziom świadczonych usług. Prestiż daje także ogólnoeuropejski wizerunek sieci.*



Oto warsztaty, które w ostatnim czasie dołączyły do naszej sieci EUROWARSZTAT. W Polsce mamy już 125 serwisów. Na świecie – niemal 4,5 tysiąca!



## AUTOSERVIS MŁAWA

Tel. (23) 655-30-83 w. 233

ul. Płocka 91

06-500 MŁAWA

autoservis.mlawa@eurowarsztat.pl

**GODZINY OTWARCIA**

Pn.-Pt.: 7.00-20.00

So.: 7.00-15.00



## HISTORIA FIRMY

P.H.U.P. "AUTOSERVIS" Sp. z o.o. swoją działalność na rynku motoryzacyjnym rozpoczęła w 1990 roku. Status autoryzowanego dealera marki FIAT i ALFA ROMEO otrzymała w roku 1999. Na przestrzeni kilku kolejnych lat wraz z ciągle trwającym rozwojem firmy w roku 2008 podpisana została umowa dealerska z SUZUKI Motor Poland.



## ZAKRES USŁUG

Sprzedaż samochodów nowych i używanych, części, serwis mechaniczny i blacharsko-lakierniczy (z wykorzystaniem lakierów wodnych) usługi ubezpieczeniowe i finansowe, wynajem samochodów.



## SPECJALIZACJA

Samochody z grupy Fiata, także CHRYSLER, JEEP, DODGE, Suzuki.

*Rosnąca liczba użytkowników różnych marek aut korzystających z usług serwisu, skutkowałą przystąpieniem do sieci EuroWarsztat i podpisaniem stosownej umowy partnerskiej pomiędzy firmą Autoservis, a Groupauto Polska.*



## AUTOSERVIS BRODNICA

Tel. (56) 493-43-55

ul. Sikorskiego 39

87-300 Brodnica

brodnica.autoservis@eurowarsztat.pl

**GODZINY OTWARCIA**

Pn.-Pt.: 7.00-20.00

So.: 7.00-15.00



## HISTORIA FIRMY

W roku 1998 zarząd spółki P.H.U.P. „AUTOSERVIS” podjął decyzję o stworzeniu filii firmy w Brodnicy. Nowo powstała placówka otrzymała także autoryzację marki FIAT. Wysoką jakość wykonywanych usług, oraz dobrze prowadzonej organizacji pracy, firma potwierdziła otrzymaniem w grudniu 2001 roku Certyfikatu Jakości ISO 9001:2000 nadany przez firmę DEKRA.



## ZAKRES USŁUG

W Brodnicy świadczymy kompleksowe usługi w ramach: sprzedaży samochodów nowych i używanych, części zamiennych, serwisu mechanicznego, montażu instalacji LPG, zawierania polis ubezpieczeniowych, umów kredytowych, oraz leasingowych.



## SPECJALIZACJA

Obsługa samochodów osobowych i dostawczych marki Fiat.

*Nieustannie zmieniające się trendy w rynku motoryzacyjnym skłoniły nas do tego by przystąpić do sieci EuroWarsztat. To solidny i stały partner, który będzie wspierał dalszy rozwój naszej firmy w zakresie obsługi samochodów wszystkich marek, oprócz wiodącej jaką jest Fiat.*





Oto warsztaty, które w ostatnim czasie dołączyły do naszej sieci EUROWARSZTAT. W Polsce mamy już 125 serwisów. Na świecie – niemal 4,5 tysiąca!



## EUROKAR Krzysztof Trojanowski

Tel. (22) 638-80-28

ul. Wrocławska 4

01-493 Warszawa

eurokar@eurowarsztat.pl

GODZINY OTWARCIA

Pn.-Pt.: 7.00-19.00

So.: 8.00-14.00



## HISTORIA FIRMY

Firma Eurokar powstała na bazie Elektromechaniki Pojazdowej Krzysztof Trojanowski. Jesteśmy na rynku motoryzacyjnym od 1996 roku. Pracujemy w zgranym zespole co przekłada się na jakość wykonywanych przez nas usług. Z siecią EuroWarsztat współpracujemy od ok 4 lat. Mamy nadzieję iż współpraca z EuroWarsztat zaowocuje jeszcze lepszą jakością wykonywanych usług na obszarze mechaniki jak i obsługi klienta.



## ZAKRES USŁUG

Mechanika pojazdowa, elektryka, naprawy blacharsko – lakiernicze, wulkanizacja, naprawy układów wydechowych



## SPECJALIZACJA

Nie boimy się żadnej marki, naprawiamy wszystkie typy pojazdów – auta osobowe i dostawcze.

*Celem Firmy jest nieustanny rozwój pod względem technicznym jak i nabywanie wiedzy merytorycznej w dziedzinie mechaniki i elektroniki samochodowej. Przystąpienie do sieci EuroWarsztat pomoże nam realizować nasze cele.*



## ROSIAK

Tel. (61) 815-44-10

ul. Poznańska 75

62-010 Pobiedziska

rosiak@eurowarsztat.pl

GODZINY OTWARCIA

Pn.-Pt.: 8.00-18.00

So.: 8.00-14.00



## HISTORIA FIRMY

Firma Henryka Rosiaka rozpoczęła swą działalność od 1984 roku. Na początku właściciel pracował sam, doskonaląc swoje umiejętności w zakresie mechaniki pojazdowej w działalności rzemieślniczej, gdyż uzyskał dyplom mistrzowski oraz uprawnienia pedagogiczne. W firmie dość szybko pojawili się pracownicy i uczniowie. W roku 1993 działalność została wpisana do ewidencji działalności gospodarczej, jako działalność rzemieślnicza, mechanika pojazdowa, blacharstwo, lakiernictwo.



## ZAKRES USŁUG

Blacharstwo (auto-rama b20+), mechanika, wulkanizacja, klimatyzacja, diagnostyka komputerowa, spawalnictwo, elektromechanika, zawieszanie, geometria, pomoc drogowa.



## SPECJALIZACJA

Wszystkie marki. Samochody osobowe, dostawcze, ciężarowe, naczepy, przyczepy.

*Przynależność do renomowanej sieci EuroWarsztat daje możliwość ciągłego podnoszenia kwalifikacji właściciela, mechaników oraz pracowników biurowych poprzez organizowane szkolenia. Dzięki temu warsztaty mogą świadczyć usługi na wysokim poziomie.*

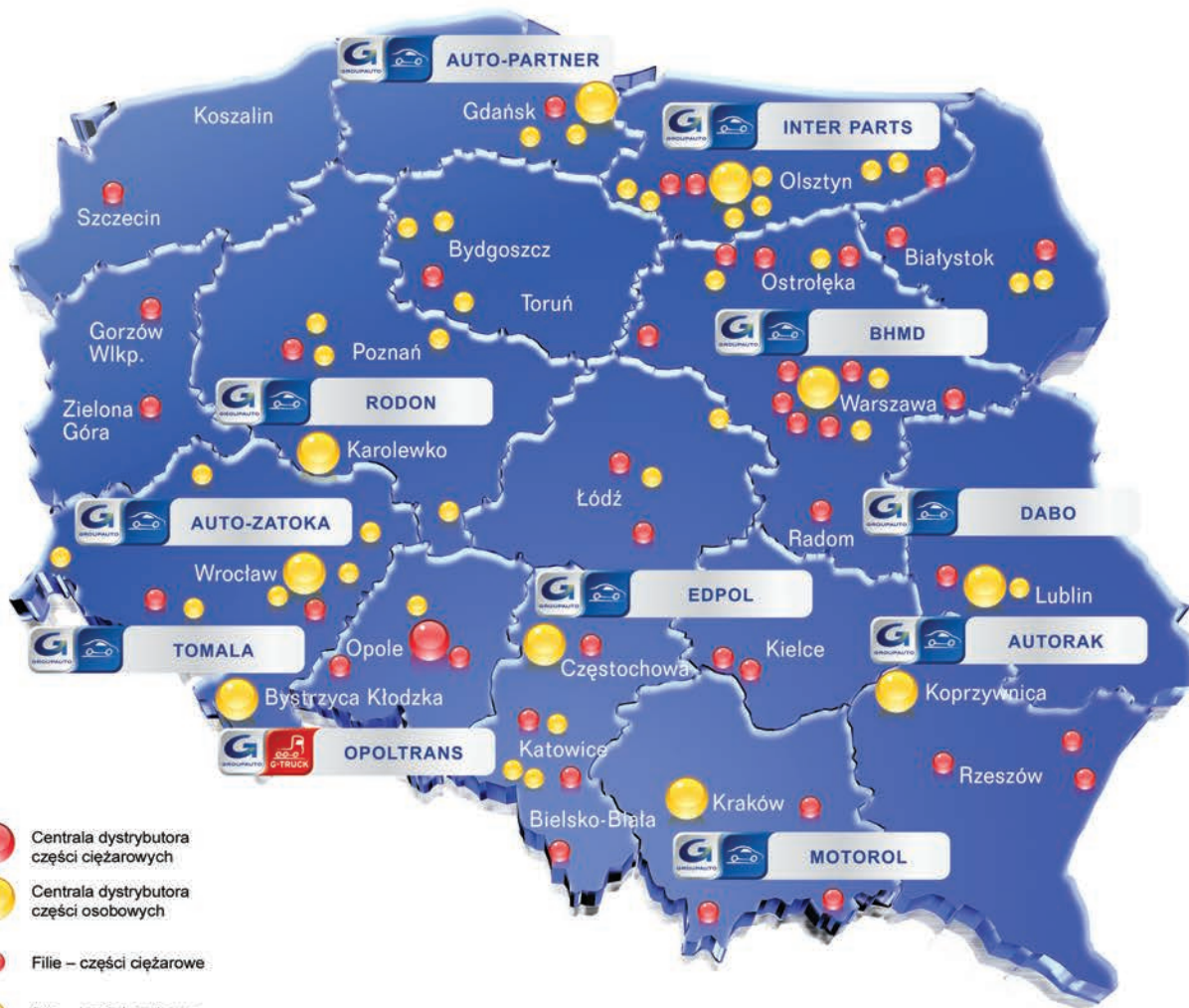

-  Centrala dystrybutora części ciężarowych
-  Centrala dystrybutora części osobowych
-  Filie – części ciężarowe
-  Filie – części osobowe

 **AUTO-PARTNER**

ul. Subisława 50  
80-354 Gdańsk  
tel. 58 557 86 80  
biuro@autopartner.pl  
www.autopartner.pl  
**Koordynator EW:**  
Krzysztof Pająk  
tel. 603 451 010  
krzysztof.pajak@autopartner.pl

 **AUTO-ZATOKA**

ul. Międzyleska 6B  
50-514 Wrocław  
tel. 71 78 797 12/13  
info@auto-zatoka.pl  
www.auto-zatoka.pl  
**Koordynator EW:**  
Grzegorz Ginter  
tel. 609-431-852  
grzegorz@auto-zatoka.pl

 **AUTORAK**

ul. Ciszycza 94  
27-660 Koprzywnica  
tel. 15 847 62 76  
biuro@dieselland.com.pl  
www.dieselland.com.pl  
**Koordynator EW:**  
Artur Dzierzkowski  
tel. 608 404 125  
artur@dieselland.com.pl

 **BHMD**

ul. Arkuszowa 10  
01-934 Warszawa  
tel. 22 864 04 64  
info@bhmd.pl  
www.bhmd.pl  
**Koordynator EW:**  
Łukasz Kramek  
tel. 664 490 950  
lukasz.kramek@bhmd.pl

 **DABO**

ul. Dolna Panny Marii 24  
20-010 Lublin  
tel. 81 537 95 00  
dabo@dabo.com.pl  
www.dabo.com.pl

 **EDPOL**

ul. Pułaskiego 76/80  
42-226 Częstochowa  
tel. 34 361 30 15  
edpol@edpol.pl  
www.edpol.pl  
**Koordynator EW:**  
Zbigniew Dudek  
tel. 509 493 812  
zbigniew.dudek@edpol.pl

 **INTER-PARTS**

ul. Jarzębinowa 4  
11-034 Stawiguda  
tel. 89 524-92-00  
biuro@interparts.com.pl  
www.interparts.com.pl  
**Koordynator EW:**  
Andrzej Bondar  
tel. 664 428 945  
andrzej@interparts.pl

 **MOTOROL**

ul. Bociana 19  
31-231 Kraków  
tel. 12 420 44 00  
sprzedaz@motorol.pl  
www.motorol.pl  
**Koordynator EW:**  
Jacek Sołtysik  
tel. 693 833 901  
jsoltysik@motorol.pl

 **RODON**

Karolewko 14 k/Leszna  
64-115 Świąciechowa  
tel. 65 534 92 10  
rodon@rodon.pl  
www.rodon.pl  
**Koordynator EW:**  
Konrad Mruk  
tel. 605 606 304  
konrad@rodon.pl

 **TOMALA**

ul. Kłodzka 10,  
57-500 Bystrzyca Kłodzka  
tel. 74 811 27 11  
biuro@tomala.pl  
www.tomala.pl  
**Koordynator EW:**  
Miłosz Murzyniak  
tel. 791 765 055

 **OPOLTRANS**

ul. Norweska 13,  
46-021 Brzeziny k/Opola  
tel. 77 409 96 47  
sekretariat@opoltrans.com.pl  
www.opoltrans.com

 **GROUPAUTO  
Polska**

Group Auto Union Polska  
Al. Jerozolimskie 81, VI p.  
02-001 Warszawa  
tel. 22 695 - 03 - 30  
biuro@gaupolska.pl  
eurowarsztat@eurowarsztat.pl